



GCF 00 FC



Les + produits



Sur demande

Poids de la porte au m² : 12,60 kg
FDES synthèse n°5

Configuration de base

| | |
|---------------------|---|
| Porte | MDF 19 mm |
| Bâti | Type : Bois (lamellé collé abouté) Section : 45 x 68 mm ou 33 x 68 mm (si jonction) |
| Articulation | Charnières invisibles ouverture 110° |
| Fermeture | 2 batteuses à rectangle 10 x 6 GDF (1 manuelle + 1 automatique) et verrous |
| Finition | Bâti et porte bruts |

Options et variantes

| | |
|--|---|
| Option qualité et confort d'usage | <ul style="list-style-type: none"> › Traverse intermédiaire pour main courante de section 66 à 240 x 68 mm › Oculus › Grille de ventilation › Joint isophonique |
| Option technique | <ul style="list-style-type: none"> › Talon creux et/ou plein › Meneau fixe › Imposte MDF 19 mm › Recouvrement 10 x 10 mm |
| Fermeture et articulation | <ul style="list-style-type: none"> › Crémone 3 pts en applique à cylindre européen*, rectangle GDF ou triangle EDF › Serrure 1 pt à cylindre européen* › Batteuse manuelle ou automatique triangle EDF › Charnières invisibles 165° |
| Finition spécifique | <ul style="list-style-type: none"> › Prépeint › Stratifié › Placage › Rainures décoratives |

Dimensions

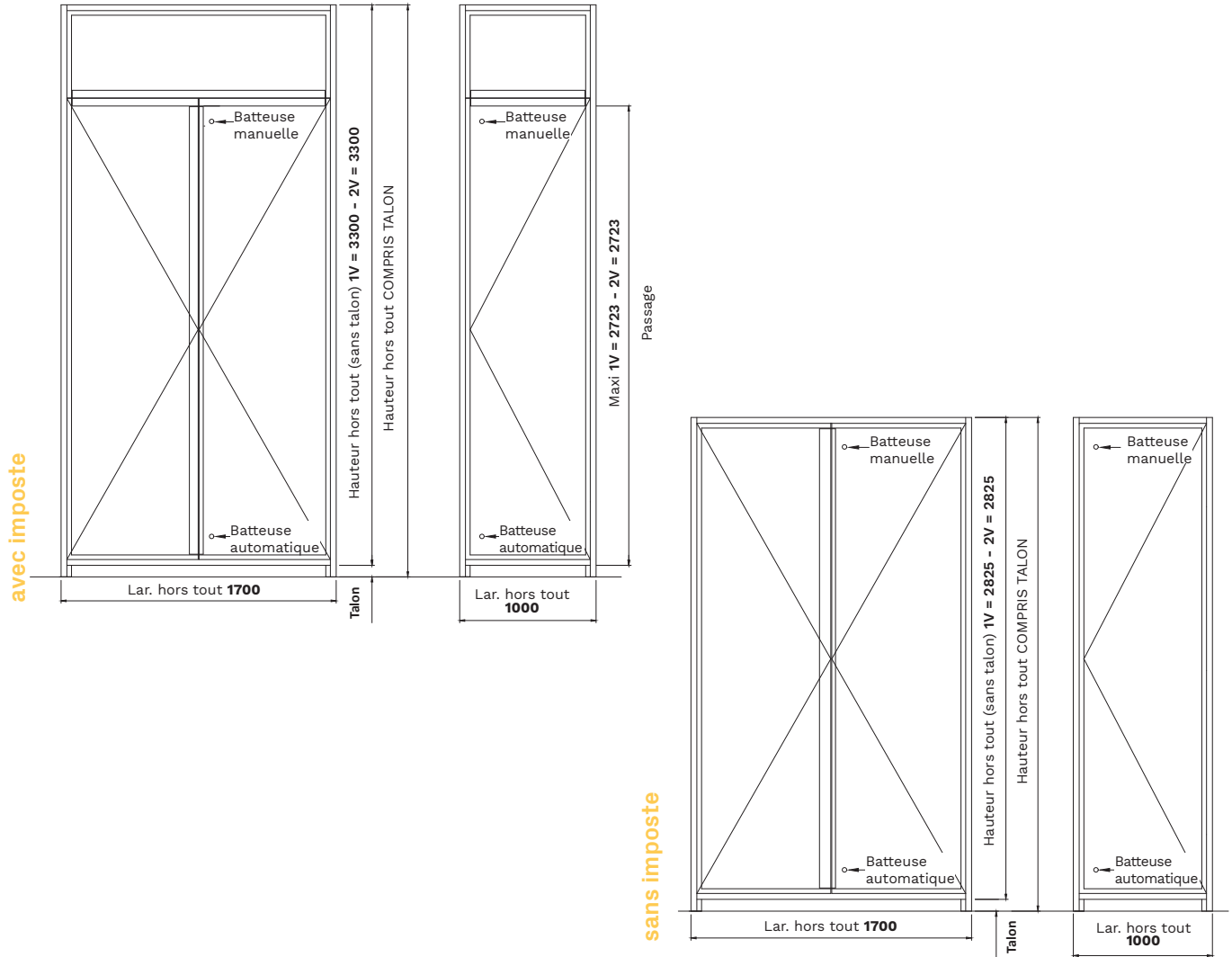

Coupes

Verticale

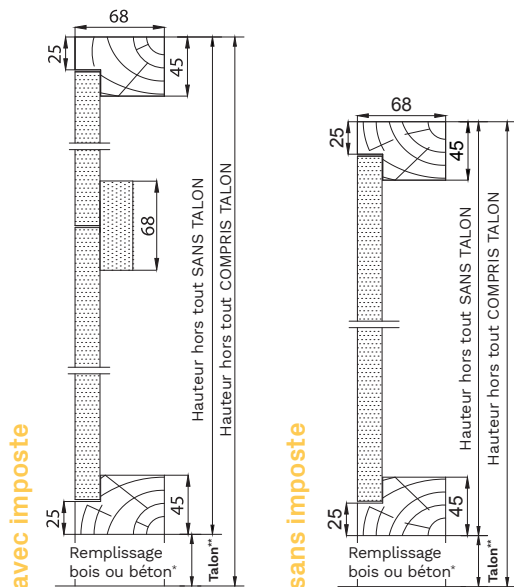

Horizontale

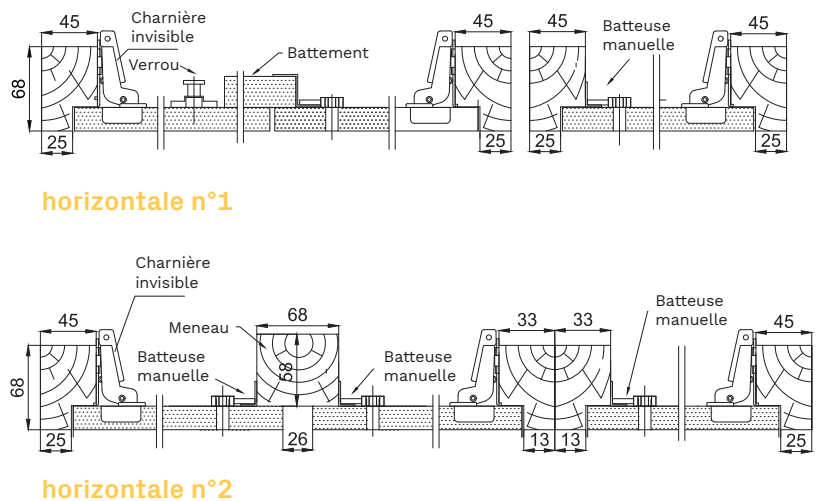

*Hors lot **Hauteur à préciser